



Introduction

La pompe ViSCO.mini® a spécifiquement été conçue pour doser avec précision fluides et pâtes, y compris les fluides abrasifs. La ViSCO.mini® convient pour un grand spectre d'applications avec fluides faiblement ou fortement visqueux.

Principe

La technologie de la nouvelle pompe ViSCO.mini® repose sur le principe volumétrique d'un piston sans fin dans lequel le cœur du système est composé d'un rotor et d'un stator formant une chambre de mesure parfaitement hermétique. Le mouvement excentré du rotor procure un déplacement du fluide d'une chambre à l'autre sans effet de cisaillement ou de compression du fluide.

Versions

La pompe ViSCO.mini® est disponible selon plusieurs combinaisons possibles de matériaux, définies et optimisées en fonction de l'application. Le corps de pompe est livré en standard en aluminium, mais disponible sur demande en acier inox, le stator est proposé en FKM ou FFKM selon les exigences de l'application, le rotor est en acier inox, et l'étanchéité de l'arbre est constituée d'un triple joint radial. Le rotor peut également être revêtu d'un traitement de surface résistant à la corrosion.

Avantages

- Dosage volumétrique continu
- Système hermétique sans valve
- Aucune influence de la viscosité
- Pulsation et cisaillement extrêmement faibles
- Dosage hautement précis
- Grande répétabilité
- Accepte les fluides abrasifs
- Effet de rétro-suction

Applications types

- Dépose de colle
- Revêtement de protection de circuits imprimés
- Dépose de cordons
- Pré-remplissage
- Dosage de composés de remplissage
- Dosage de fluides hautement visqueux, abrasifs et corrosifs

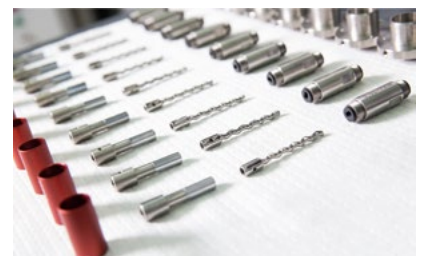
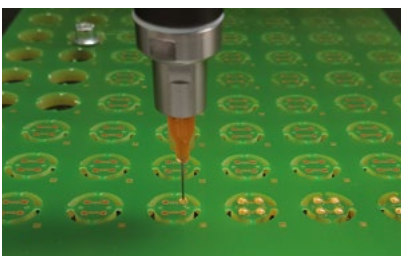

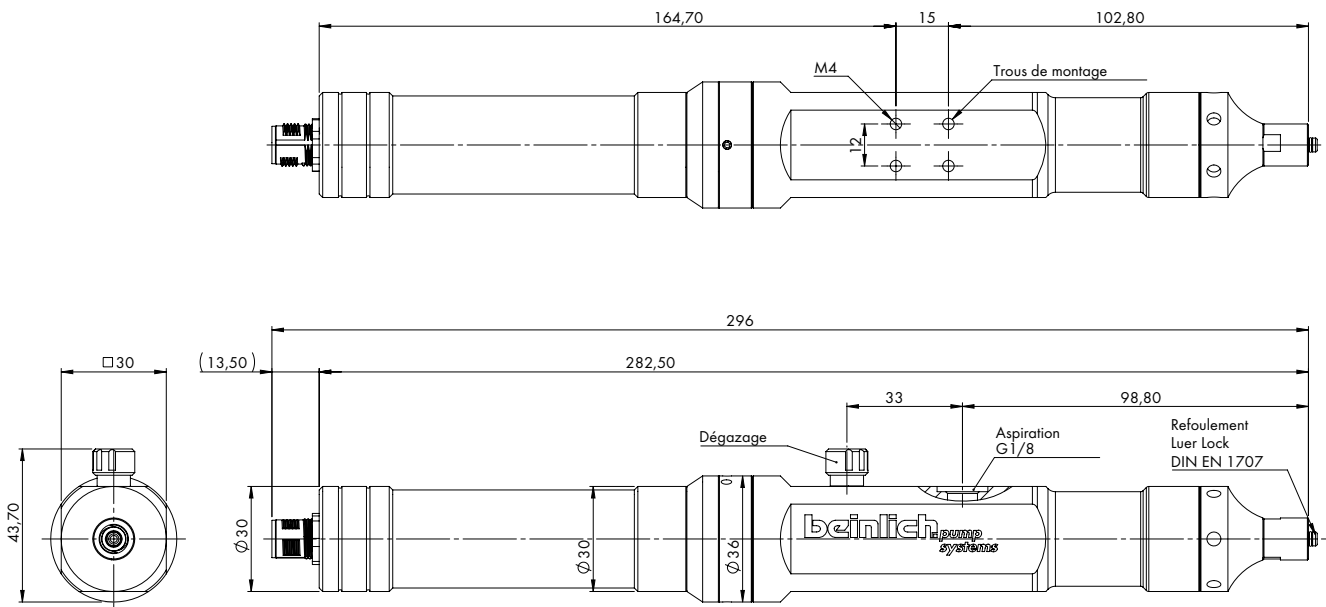

Caractéristiques techniques

Taille Nominale	0,15
Désignation	VPN 1-0,15-BE.-L-M/HS0/P2-000
Orifice aspiration	G 1/8"
Orifice refoulement	Luer lock EN 1707 avec joint torique
Pression nominale mini à l'aspiration	0 bar, liquide auto-nivelant
Pression nominale maxi à l'aspiration	de 0 à 6 bar, liquide non auto-nivelant
Pression nominale maxi au refoulement	10 bar
Matériaux des pièces humides	Aluminium/acier inox, FFKM (perfluoroélastomère), joint d'arbre PTFE
Moteur	24 V DC codeur incrémental, réducteur planétaire
Conditions de fonctionnement	de +10°C à +40°C, pression d'air 1 bar
Température fluide	de +10°C à +40°C
Volume de dosage par tour	0,163 ml env.
Précision de dosage	+/- 1 %
Vitesse de rotation	de 0 à 150 tr/min
Débit*	de 1,63 à 24,50 ml/min
Volume de dosage mini	0,01 ml
Couple de démarrage	0,68 Nm
Courant de commande maxi recommandé	1,4 A
Auto-étanchéité**	4 bar (avec liquide de 10 mPa.s env. à 23°C)
Conditions de stockage***	à l'abri de l'humidité et de la poussière, entre -10 et +40°C
Masse	630 gram env.

*** séparer le stator du rotor en cas de stockage à long terme

** la pression d'auto-étanchéité indiquée maxi peut décroître en présence de fluide à viscosité plus faible

* débit obtenu avec une vitesse comprise entre 10 et 150 tr/min, une viscosité de 63 mPa.s et une pression à l'aspiration



Suco VSE France

ZAC de l'Oseraie
6 rue Jacques Offenbach
72000 Le Mans | France
Tél. +33 (0)2 43 14 14 21
info@suco.vse.fr | www.suco.vse.fr



Beinlich Pumpen GmbH

Gewerbestr. 29
58285 Gevelsberg | Germany
Phone +49 (0) 23 32 / 55 86 -0
info@beinlich-pumps.com | www.beinlich-pumps.com

A company of
e.holding
FLUID TECHNOLOGY GROUP